



Event Sport School Medical Office Festival Market Free market

Vol.5



SAITAMA TSUSHO. CORPORATION

New Line Up!

【新商品のご紹介】



クイックミスト

▶p.15



ポータブルソーラー
ユニットテント

▶p.14

JOYFUL SHELTER

Mr Quick®

ミスター クイック

すべての部品を一体化したクイックテント。

二人で、わずか60秒で、簡単に設営できます。
豊富なサイズとカラーバリエーションで
アウトドアからスポーツ、イベントまで用途に合わせて
自由にお選びいただけます。



2人で両端を持ち広げる。



四隅をロックし、天幕を整える。



平行に2本づつ高さを整える。



簡単組立、あらゆるシーンに対応!

60秒で、できる。



Shining Shelter Fuji

フジ

軽量で簡単なパーツ構成の大型イベント用テント。

重機を使わず少人数で、すばやく設営出来ます。
大きなアルミ合金フレーム(62φ)と
美観にこだわったテントで、色あざやかに
素敵にイベントを演出いたします。



部品を配置し、
各フレームを組み立てる。



天幕を被せて
上部足フレームを組み立てる。



センターポールとワイヤーを合わせる。
コーナージョイントへ角フレームを接続。



下部足フレームジョ
ターンバックルによ
足フレーム垂直、

盛大なイベントも、すばやく設営!

3人で、できる。





スカイサインボード

▶ p.12



※ピンク・グリーン・オレンジ・ブルーの天幕もあります。又、各サイズをご用意しております。

▶ p.13



災害時避難用テント

▶ p.15

Event Sport School Medical Office Festival Market Free market



高さを合わせて完成。

T-36



特許取得 第3384445号・第3697399号・第3675769号 (PATENT NUMBER)

Event Sport School Medical Office Festival Market Free market



イント、る強度調整 平行の調整。



ペグを固定して完成。



F655

テントサイズ:
(一辺5mの正六角形 直径10m)

特許取得 第3662830号 (PATENT NUMBER)

JOYFUL SHELTER Mr Quick®

ミスター クイック

ジョイント説明

フレームの太さ、材質を改良致しました。



スムーズなオートビーク式機構。接合部に強化プラスチック(グラスファイバー+ナイロン6化合物)を使用することにより、こすれや錆を防止します。天幕の張りを持たせるために、オートビーク内に強固な弾力スプリングを内蔵しています。(実用新案登録 No.3058526号)

開いたり、畳んだり出来る利便性を有し、強化プラスチックで柔軟性に富んだ接合部です。



旧タイプ



天幕の生地を傷めないようにラバーキャップを使用しております。(特許取得 第3384445号)



旧タイプ

各部に平行性を維持できる結合具を施しております。

※製品の破損および故障は、不良箇所のみ交換可能です。



旧タイプ

コーナーのスチールパイプは32mm角から35mm角へ変更しました。板厚1.2mmです。

Point



センターポール下部のダイヤルで天幕の張り具合を調節できます。(実用新案出願中)

高さ調節5段階の外部付けストッパーにより指圧で押し込む危険性を改良し安全性の高いものにしました。(特許取得 第3697399号・3675769号)



天幕の張りを保たせるための金具を取り付けました。フレームが当たる場所には補強布を縫製してあります。

自在ハンドルロープで支線をとりずらします。



旧タイプ

サイドクロスフレームは長方形から八角形に変更しました。アルミの板厚2mmです。



杭

脚の台座は杭を打っても割れないスチール板を挟み込んで強度UP

※平成15年5月から新タイプに改良しています。

カラーバリエーション

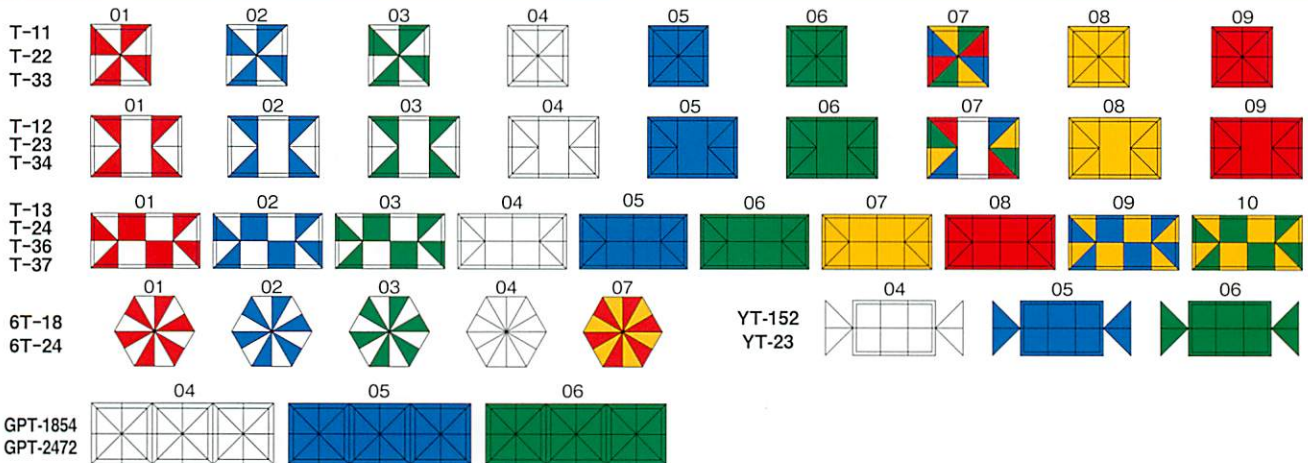

材質

- フレーム / スチール アルミ複合タイプ: 支柱スチール 桁アルミ 白粉体塗装
総アルミタイプ: 支柱アルミ 桁アルミ アルマイト加工
- 接合部 / 強化プラスチック(グラスファイバー+ナイロン6化合物)
- 天幕生地 / ポリエステル100% 600D ポリウレタン塗布 耐水圧1000mm 防炎加工
紫外線吸収剤配合 紫外線遮蔽率100%(白を除く)

付属品



- フレーム収納袋
- 天幕収納袋
- 杭・ロープ(自在付)各4本 (T24/36/37 サイズ: 杭6本)

オプション



一方幕、三方幕(ポリエステル600D・透明幕)マジックテープでフレームに固定します。



※砂によっては20kgに満たない場合がございますのでご了承下さい。

水袋(10kg) 水袋(10kg×2本) 自在ロープ付



鋳製おもり(10kg、20kg 2種類用意してあります。)

積載例

普通乗用車に積載可能です。(※T-37は不可)



軽自動車

ライトバン

60秒で設営できる、部品一体式クイックテント。



価格表

●複合タイプ

※天幕をつけた状態での
収納寸法(収納袋使用時)

商品番号	間口/cm	奥行/cm	最高軒高/cm	最高全高/cm	総重量/kg	税込価格(税抜価格)	収納寸法/cm
T-11	180.0	180.0	181.0	254.0	24	66,150 (63,000)	W40xD40xH129
T-12	270.0	180.0	222.0	310.0	34	91,350 (87,000)	W45xD40xH157
T-13	360.0	180.0	222.0	330.0	38	119,700(114,000)	W45xD40xH157
T-22	240.0	240.0	181.0	270.0	27	84,000 (80,000)	W40xD40xH129
T-23	360.0	240.0	222.0	330.0	39	129,150(123,000)	W45xD40xH157
T-24	480.0	240.0	222.0	330.0	52	138,600(132,000)	W50xD40xH157
T-33	300.0	300.0	222.0	343.0	34	129,150(123,000)	W40xD40xH157
T-34	450.0	300.0	222.0	343.0	44	151,200(144,000)	W45xD40xH157
T-36	600.0	300.0	222.0	343.0	58	182,700(174,000)	W50xD40xH157
T-37	720.0	360.0	224.0	360.0	64	227,850(217,000)	W50xD40xH187
6T-18	一辺180の正六角形	181.0	299.0	37	144,900(138,000)	一辺25x対角線49	
6T-24	一辺240の正六角形	186.0	381.0	49	165,900(158,000)	一辺30x対角線58	
KT-12	270.0	180.0	200.0	264.0	38	91,350 (87,000)	W45xD40xH175

●フレーム:スチール アルミ複合タイプ:支柱スチール 桁アルミ 白粉体塗装
天幕:ポリエステル100% 600D

商品番号	価格/希望小売価格 (税込み)				
	フレームのみ	天幕のみ	一方幕 H210cm	三方幕 H210cm	透明一方幕
T-11用	¥ 41,370	¥ 28,140	W180cm ¥ 8,400	W540cm ¥25,200	¥11,760
T-12用	¥ 51,240	¥ 44,310	W270cm ¥12,600	W630cm ¥29,400	¥17,640
T-13用	¥ 63,945	¥ 61,740	W360cm ¥14,700	W720cm ¥31,500	¥18,900
T-22用	¥ 47,040	¥ 41,160	W240cm ¥10,500	W720cm ¥31,500	¥14,700
T-23用	¥ 71,925	¥ 63,630	W360cm ¥14,700	W840cm ¥35,700	¥18,900
T-24用	¥ 76,965	¥ 68,670	W480cm ¥18,900	W960cm ¥39,900	¥25,200
T-33用	¥ 68,250	¥ 67,200	W300cm ¥12,600	W900cm ¥37,800	¥16,800
T-34用	¥ 84,945	¥ 73,815	W450cm ¥17,850	W1,050cm ¥43,050	¥23,205
T-36用	¥108,885	¥ 82,950	W600cm ¥23,100	W1,200cm ¥48,300	¥30,030
T-37用	¥135,765	¥103,446	W720cm ¥28,350	W1,440cm ¥57,750	¥37,800
6T-18用	¥ 83,370	¥ 68,775	W180cm ¥ 8,400	---	¥11,760
6T-24用	¥100,380	¥ 73,815	W240cm ¥10,500	---	¥14,700
KT-12用	¥ 51,240	¥ 44,310	W270cm ¥12,600	W630cm ¥29,400	¥17,640

●フレーム:総アルミタイプ 6061 アルマイト加工

商品番号	間口/cm	奥行/cm	最高軒高/cm	最高全高/cm	総重量/kg	税込価格(税抜価格)	収納寸法/cm	フレームのみ(税込み)
TA-11	180.0	180.0	181.0	254.0	19	72,450 (69,000)	W40xD40xH129	¥ 48,741
TA-12	270.0	180.0	222.0	310.0	28	101,640 (96,800)	W45xD40xH157	¥ 62,003
TA-13	360.0	180.0	222.0	330.0	32	131,670 (125,400)	W45xD40xH157	¥ 76,440
TA-22	240.0	240.0	181.0	270.0	22	92,400 (88,000)	W40xD40xH129	¥ 55,860
TA-23	360.0	240.0	222.0	330.0	33	141,750 (135,000)	W45xD40xH157	¥ 85,050
TA-24	480.0	240.0	222.0	330.0	44	152,250 (145,000)	W50xD40xH157	¥ 91,297
TA-33	300.0	300.0	222.0	343.0	29	141,750 (135,000)	W40xD40xH157	¥ 83,790
TA-34	450.0	300.0	222.0	343.0	39	165,900 (158,000)	W45xD40xH157	¥100,380
TA-36	600.0	300.0	222.0	343.0	50	192,150 (183,000)	W50xD40xH157	¥118,807

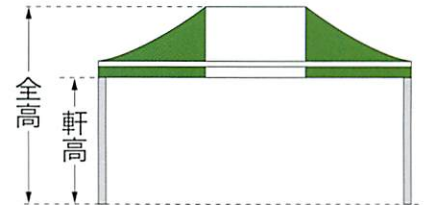

●NEWテント

商品番号	間口/cm	奥行/cm	最高軒高/cm	最高全高/cm	総重量/kg	収納寸法/cm	税込価格(税抜価格)	価格/希望小売価格 (税込み)			
								フレームのみ	天幕のみ	一方幕 H210cm	三方幕 H210cm
GPT-1854	540.0	180.0	222.0	343.0	53	W43xD40xH157	¥173,880(165,600)	¥108,780	¥ 81,900	W180cm ¥ 8,400	W 900cm ¥37,800
GPT-2472	720.0	240.0	222.0	343.0	65	W43xD40xH157	¥219,324(208,880)	¥127,050	¥103,440	W240cm ¥10,500	W1200cm ¥48,300
YT-152	360.0	270.0	222.0	340.0	54	W43xD40xH157	¥165,900(158,000)	¥100,590	¥ 73,810	W360cm ¥14,700	W 900cm ¥37,800
YT-23	550.0	360.0	222.0	360.0	77	W90xD50xH165	¥249,900(238,000)	¥155,765	¥ 103,446	W550cm ¥21,945	W1260cm ¥52,500

●オプション価格表

商品番号	商品名	希望小売価格 (税込み)
-	ミスタークイックテント用加工紅白幕(1間)	¥ 8,400~
-	ミスタークイックテント用加工黒白幕(1間)	¥10,920~
-	ロープ 杭 修理用プラスドライバーセット	¥ 2,100~
-	雨樋 縦樋付き	サイズによりお見積
-	テント連結具	¥ 2,100
-	水ウェイト20kg 1足につき	¥12,600
S-020	砂袋 20kg用(砂は別途) ハンドルロープ付 1足につき	¥ 2,940
S-050	鋳物重り20kg 1支柱につき	¥12,600
S-051	鋳物重り10kg 1支柱につき	¥ 8,925
※	テントフレーム用台車(へんしん台車) 耐荷重200Kg迄	OPEN
※	重り用台車 耐荷重120Kg迄	OPEN

※仕様及び価格は、予告なしに変更することがございますのでご了承ください。

JOYFUL SHELTER Mr Quick®

ミスター クイック

ラインナップ

耐久性に富んだ部品フレームに改良。サイドクロスフレームもメインフレームも太くなりました。



- 6T-18 スチールアルミ複合タイプ
(一辺180正六角形、直径360)
価格138,000円(税込144,900円)
- 6T-24 スチールアルミ複合タイプ
(一辺240正六角形、直径480)
価格158,000円(税込165,900円)

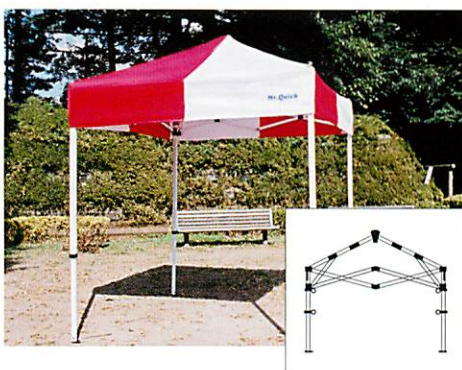

- T-11 スチールアルミ複合タイプ(180×180)
価格63,000円(税込66,150円)
- TA-11 総アルミ6061タイプ(180×180)
価格69,000円(税込72,450円)



- T-22 スチールアルミ複合タイプ(240×240)
価格80,000円(税込84,000円)
- TA-22 総アルミ6061タイプ(240×240)
価格88,000円(税込92,400円)



- T-33 スチールアルミ複合タイプ(300×300)
価格123,000円(税込129,150円)
- TA-33 総アルミ6061タイプ(300×300)
価格135,000円(税込141,750円)



- T-23 スチールアルミ複合タイプ(240×360)
価格123,000円(税込129,150円)
- TA-23 総アルミ6061タイプ(240×360)
価格135,000円(税込141,750円)



- T-34 スチールアルミ複合タイプ(300×450)
価格144,000円(税込151,200円)
- TA-34 総アルミ6061タイプ(300×450)
価格158,000円(税込165,900円)



- T-12 スチールアルミ複合タイプ(180×270)
価格87,000円(税込91,350円)
- TA-12 総アルミ6061タイプ(180×270)
価格96,800円(税込101,640円)



- T-24 スチールアルミ複合タイプ(240×480)
価格132,000円(税込138,600円)
- TA-24 総アルミ6061タイプ(240×480)
価格145,000円(税込152,250円)



- T-36 スチールアルミ複合タイプ(300×600)
価格174,000円(税込182,700円)
- TA-36 総アルミ6061タイプ(300×600)
価格183,000円(税込192,150円)

60秒で設営できる、部品一体式クイックテント。

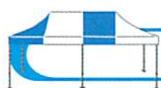

New ラインナップ

◎日本様式にあわせた切妻式をはじめ、従来のサイズに加えた180×360cmそして脚下に移動が楽なキャスター（ロック付）を取り付けてGPTシリーズをご用意致しました。



- T-13 スチールアルミ複合タイプ(180×360)
価格114,000円(税込119,700円)
- TA-13 総アルミ6061タイプ(180×360)
価格125,400円(税込131,670円)



- YT-152 スチールアルミ複合タイプ(270×360)
価格158,000円(税込165,900円)
- YT-23 スチールアルミ複合タイプ(360×550)
価格238,000円(税込249,900円)



- GPT-1854 総アルミ6061タイプ(180×540) 価格165,600円(税込173,880円)
- GPT-2472 総アルミ6061タイプ(240×720) 価格208,880円(税込219,240円)



- T-37 スチールアルミ複合タイプ(360×720)
価格217,000円(税込227,850円)



ミスタークイック片流れ

- KT-12 スチールアルミ複合タイプ
(180×270×248)
価格87,000円(税込91,350円)
天幕(ターポリン)青白・白・青・緑
実用新案登録 第3104489号

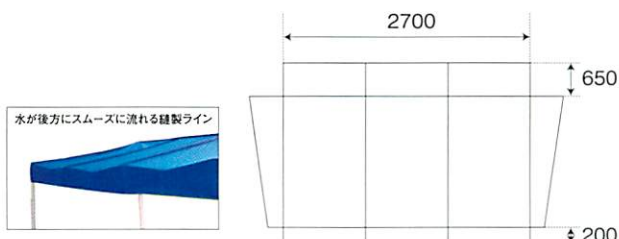

天幕図面表



YT-152
(270×360)

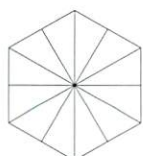

6T-18(一辺180の正六角形)
6T-24(一辺240の正六角形)

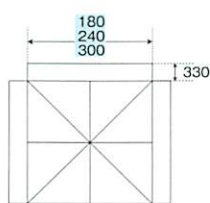

T-11(180×180)
T-22(240×240)
T-33(300×300)

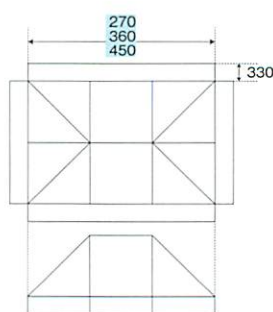

T-12(180×270)
T-23(240×360)
T-34(300×450)

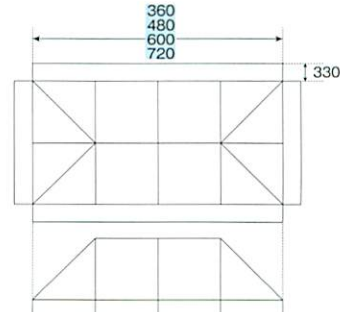

T-24(240×480) T-13(180×360)
T-36(300×600) T-37(360×720)

☆☆ ミスタークイックテント (Mr Quickのみ)

●型名と図中の番号で、パーツをご発注いただけます。

ご用命の際の確認事項です。

- 接続のネジはプラスネジですか？
- フレームの色は白もしくはシルバーですか？
- 旧タイプA 新タイプB ご確認願います。

ご確認後、故障箇所の部材場所に○印を付け数量明記の上ご返送ください。

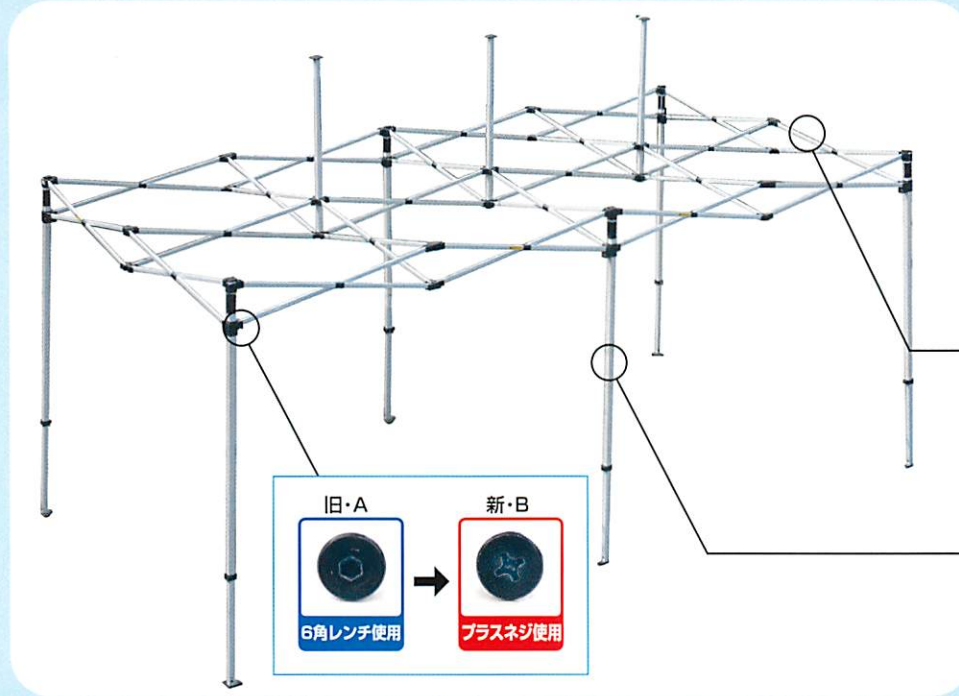

※WEBから各サイズのメンテナンス発注書をダウンロードできます。 QRコード▶



T-11 TA-11 (1800x1800)
T-22 TA-22 (2400x2400)

T-33 TA-33 (3000x3000)

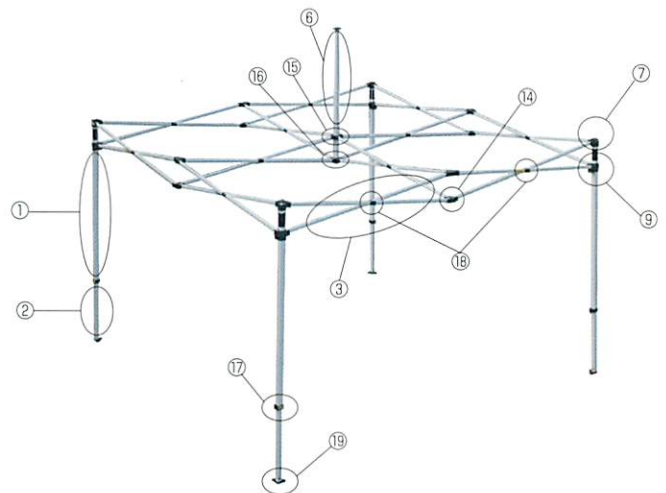
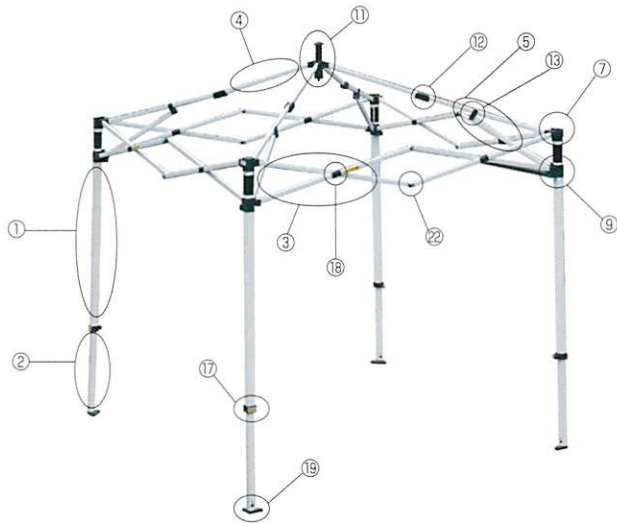

名称と写真

※メンテナンス部材の各写真はHPでもご紹介しております。HPアドレス《<http://tent-kyukyutai.com>》《<http://mr-quick-tent-bousai.com>》

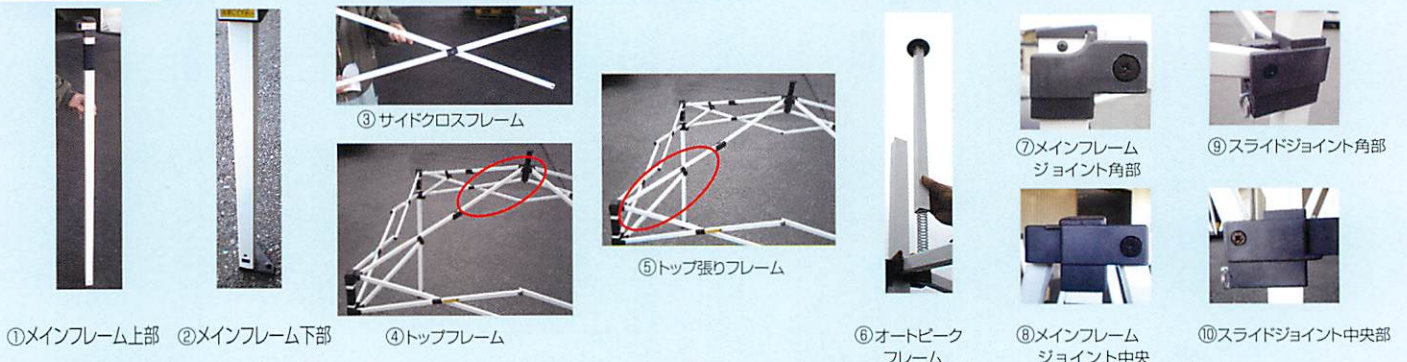

T-12 TA-12 (1800x2700)
 T-23 TA-23 (2400x3600)
 T-34 TA-34 (3000x4500)

T-24 TA-24 (2400x4800)
 T-36 TA-36 (3000x6000)
 T-37 TA-37 (3600x7200)

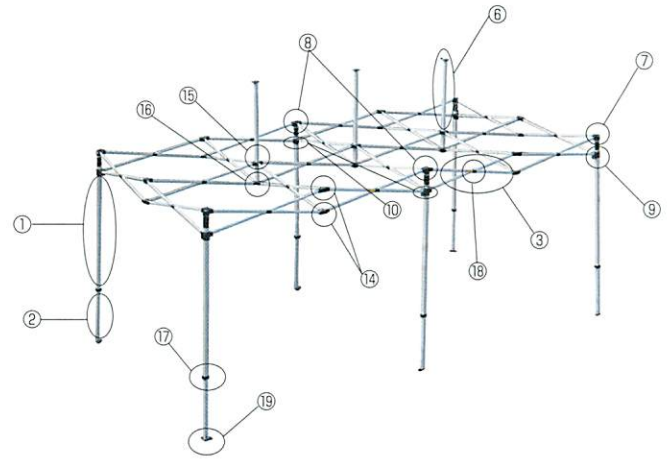
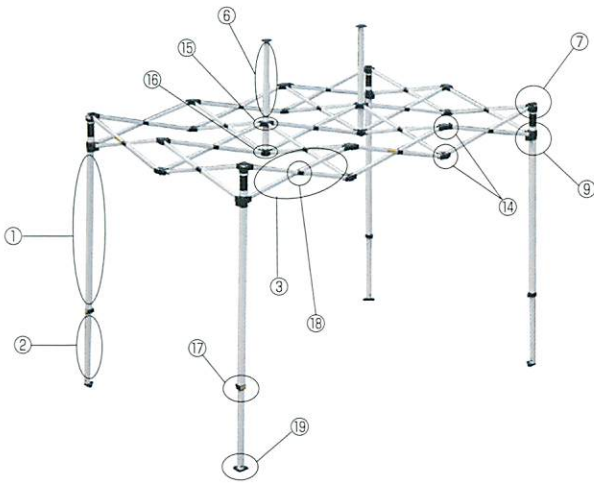

6T-18 (一辺180x6角形)
 6T-24 (一辺240x6角形)

T-13 TA-13 (1800x3600)

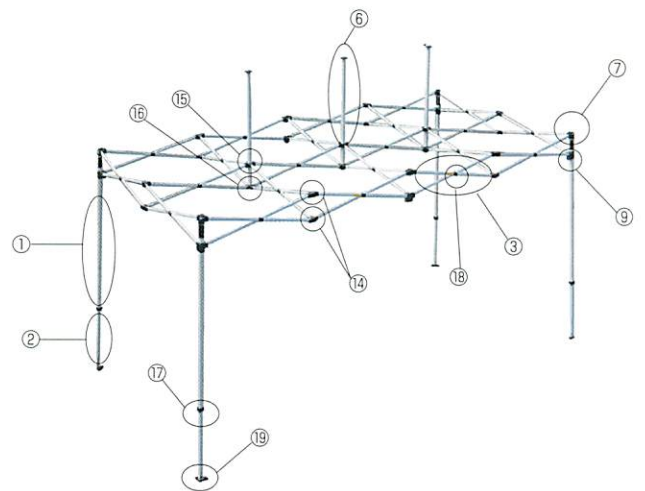
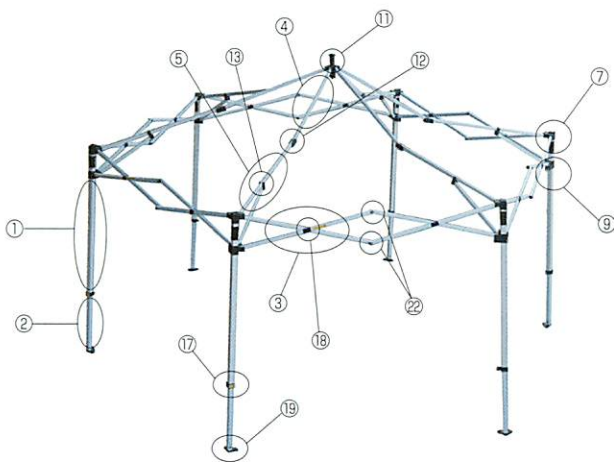

⑪ トップジョイント



⑬ トップ張りジョイント



⑮ オートピーク
ジョイント上部



⑰ 外部付ケスタッパピン



⑲ 脚台座



⑳ T-11.22.6Tのサイドクロスネジ



⑫ トップ中ジョイント



⑭ サイドフレーム
ジョイント



⑯ オートピークジョイント
下部(ダイヤル付き)



⑯ サイドクロスネジ
(カバー付き)

※各部位のネジもご用意します。



F-655



F-33



F-55



F-510



カラーバリエーション

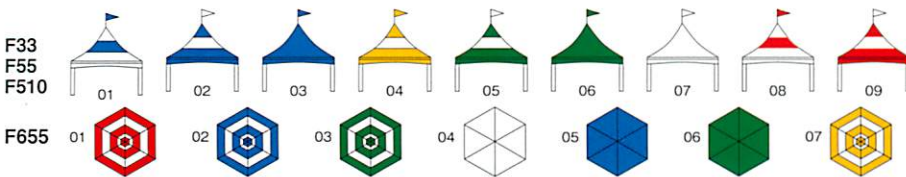

F33
F55
F510

F655



ラインナップ



●F-33(360×360) 価格325,000円(税込341,250円)

●F-55(500×500) 価格388,000円(税込407,400円)
●硬質合金アルミフレーム ●コーナージョイント(アルミ合金ダイキャスト)
●足桁フレームジョイント(スチール) ●フレーム接合カバー(合成樹脂)
鏡物おもりは別売りとなります。重り(35kg)



●F-655(一辺500正六角形、直径1000)
価格950,000円(税込997,500円)



●F-510(500×1000) 価格655,000円(税込687,750円)



付属品



※写真は商品一式です。

- 帯引止ロープ / 4本(F33, F55)
6本(F510, F655)
- 支線用ロープ / 4本(F33, F55)
6本(F510, F655)
- ペグ / 8本(F33, F55)
12本(F510, F655)
- 旗 / 1本(ポリエステル 600D)
- テコ / 1本(アルミ合金)
- フレーム・天幕収納袋



材質

- 天幕
エステル帆布もしくはターポリン
(防水加工、防炎加工、紫外線100%カット)
- 硬質合金アルミフレーム
 - 足、桁フレームコーナージョイント
(アルミ合金ダイキャスト)
 - 中間ジョイント(アルミ)
 - フレーム接合カバー(合成樹脂)

オプション

- 横幕
一方幕、三方幕(ターポリン)
- 重り
レベルジャッキ及び基礎固定具の直接取付けのできる Fuji
独自の重り(35kg)です。
- レベルジャッキ
足場用レベルジャッキは、弊社
にて取揃えることができます。
(尚、各ホームセンターにて
購入できます。)



- 連結金具
テントを連結するとき支柱と連結する金具です。



- 雨どい
機構の左右には縦樋もついています。



重機を使わず少人数ですばやく設営、撤去。色鮮やかにイベントを演出できるテント。



価格表

●フレーム アルミ6061T-5 天幕 エステル帆布

商品番号	テントサイズ	セット価格(税込)	重量 Kg	フレームのみ(税込)	天幕のみ(税込)
F-33	360×360	¥341,250	70	¥176,400	¥185,220
F-55	500×500	¥407,400	101	¥207,900	¥219,450
F-510	1000×500	¥687,750	183	¥348,600	¥367,500
F-655	1辺500の正六角	¥997,500	175	¥509,250	¥537,600

※仕様及び価格は、予告なしに変更することがございますのでご了承ください。

●オプション価格表

商品番号	商品名	希望小売価格(税込)
W-333	F33用三方幕	¥93,450
W-553	F55用三方幕	¥110,250
W-5103	F510用三方幕	¥147,000
W-6553	F655用三方幕	¥220,500
W-351	360cm一方幕	¥29,400
W-551	500cm一方幕	¥40,740
W-540	540cm一方幕	¥44,100
O-50	鋳物重り35kg	¥24,150
	レベルジャッキ	OPEN
	連結金具	OPEN
	雨どい W500cm×H250cm(縦樋付)	¥29,400



天幕図面表

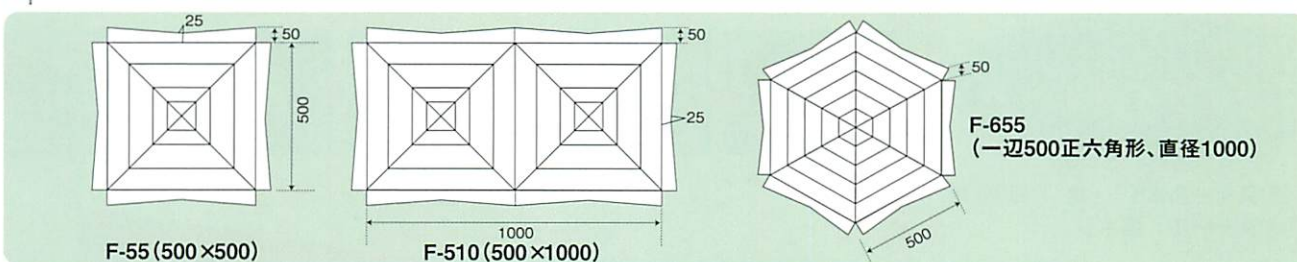

ジョイント説明



ネームプリント

天幕、横幕にロゴマーク、文字のプリントができます。
お客様のお好みでお選びください。

プリントの種類



インクジェット出力

グラデーションや写真等、多様な色を使用する場合に適しています。インクジェット出力用の生地（ターポリン）に印刷します。



カットニングシートにインクジェット出力

カットニングシートに印刷します。グラデーションや指定色のあるロゴマークやキャラクター等インクジェット出力をしたカットニングシート（ラバーフィルム）を熱溶着します。



カットニングシート

従来の文字入れに使用します。特殊なラバーフィルムを生地に熱圧着します。はがれる心配がありません。メッシュ天幕にも可能です。



ステンシル印刷

指定色があるロゴマークや文字に適します。簡易な版でシルクスクリーン印刷と同じインクで印刷をします。

写真例



Quick スカイサインボード

材質:スチール35mm角 1.2mm厚
接続具:スチール 蝶ネジ



骨組みを組み立てます。シートを被せます。3人で支柱を立てフックネジに取り付けます。支柱を連結します。完成です。



取り付け金具



●シートに名入れ等印刷が可能です。
※各サイズをご用意しております。価格は地域販売代理店へご相談ください。

応用例



スカイサインボードを下脚に取り付けると写真のようにもなります。スカイサインボードのシートは、色を選択できます。(白、青、赤、黄、緑)。



FUJIテントやミスタークイックテントの角柱に金具で看板シートを取り付けることができます。

※応用例については、特約代理店の方にご連絡下さい。

JOYFUL SHELTER

Mr Quick

メッシュテント 自然の木陰を演出

メッシュテントの特徴 ● 通気性と機能性を兼ね備えた納得のつくり

- 高強度テトロン系(ポリエステル)を使用している為、耐久性に優れた天幕です。
- 高密度メッシュ仕立てなので目ズレがなく遮光率を均等に保持します。
- 耐候性に強いアクリル系樹脂を配合。
- 紫外線を吸収する特殊樹脂加工により遮光プラス紫外線吸収の効果があります。



● カラーバリエーション

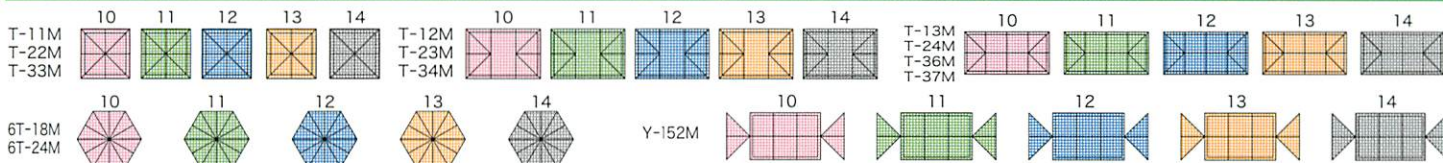

● サイズ表

■ 複合タイプ価格/オプション価格

※天幕をつけた状態での
収納寸法(収納袋使用時)

モデル	間口/cm	奥行/cm	最高軒高/cm	最高全高/cm	総重量/kg	税込価格	収納寸法/cm	フレーム/税込価格	天幕/税込価格
T-11M	180.0	180.0	181.0	254.0	23	80,766	W40xD40xH129	41,370	39,396
T-12M	270.0	180.0	222.0	310.0	33	113,977	W45xD40xH157	51,240	62,737
T-13M	360.0	180.0	222.0	330.0	37	129,643	W45xD40xH157	63,945	65,698
T-22M	240.0	240.0	181.0	270.0	26	104,580	W40xD40xH129	47,040	57,540
T-23M	360.0	240.0	222.0	330.0	37	159,526	W45xD40xH157	71,925	87,601
T-24M	480.0	240.0	222.0	330.0	51	172,462	W50xD40xH157	76,965	95,497
T-33M	300.0	300.0	222.0	343.0	33	162,330	W40xD40xH157	68,250	94,080
T-34M	450.0	300.0	222.0	343.0	43	188,338	W45xD40xH157	84,945	103,393
T-36M	600.0	300.0	222.0	343.0	57	231,262	W50xD40xH157	108,885	122,377
T-37M	720.0	360.0	224.0	360.0	63	302,568	W50xD40xH187	135,765	184,800
6T-18M	一辺180の正六角形		181.0	299.0	36	175,350	一辺25×対角線49	83,370	91,980
6T-24M	一辺240の正六角形		186.0	381.0	48	200,655	一辺30×対角線58	100,380	100,275
KT-12M	270.0	180.0	206.0	248.0	36	113,977	W45xD40xH157	51,240	62,737
Y-152M	360.0	270.0	215.0	340.0	53	194,670	W43xD40xH157	100,590	94,080

●メインフレーム(スチール) ●サイドクロスフレーム(アルミ6063)

●仕様及び価格は予告無しに変更することがございますのでご了承下さい。

■ 総アルミタイプ価格/オプション価格

モデル	間口/cm	奥行/cm	最高軒高/cm	最高全高/cm	総重量/kg	税込価格	収納寸法/cm	フレーム/税込価格	天幕/税込価格
TA-11M	180.0	180.0	181.0	254.0	18	88,137	W40xD40xH129	48,741	39,396
TA-12M	270.0	180.0	222.0	310.0	27	124,740	W45xD40xH157	62,003	62,737
TA-13M	360.0	180.0	222.0	330.0	30	142,138	W45xD40xH157	76,440	65,698
TA-22M	240.0	240.0	181.0	270.0	20	113,400	W40xD40xH129	55,860	57,540
TA-23M	360.0	240.0	222.0	330.0	31	172,651	W45xD40xH157	85,050	87,601
TA-24M	480.0	240.0	222.0	330.0	42	186,795	W50xD40xH157	91,297	95,497
TA-33M	300.0	300.0	222.0	343.0	27	177,870	W40xD40xH157	83,790	94,080
TA-34M	450.0	300.0	222.0	343.0	35	203,773	W45xD40xH157	100,380	103,393
TA-36M	600.0	300.0	222.0	343.0	47	241,185	W45xD40xH157	118,807	122,377

●総アルミ6061タイプ アルマイト加工

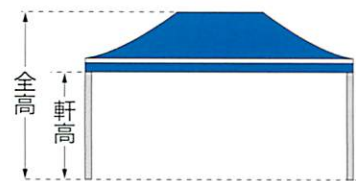

● 仕様

天幕・横幕: 高強度テトロン系(ポリエステル) UV吸収樹脂加工配合 紫外線遮断率89% 遮光率直日光86.8%
 フレーム: 複合タイプ メインフレーム/スチール サイドクロスフレーム/アルミ(合金番号6063T-6) ポリエステル白粉体塗装
 総アルミタイプ メインフレーム/アルミ サイドクロスフレーム/アルミ(合金番号6061T-5) アルマイト加工

被災者のプライバシーを守り安堵感与える…

平常時から常備する組み立て簡単なクイックの災害避難用テント

災害避難用大型テント 7~8名用

ミスタークイックテントに出入り口及び採光窓加工を施し
屋外の避難所・救護所・簡易宿泊施設テントとしてご利用できます。

600cm×300cmのスペースで8名(1名約1畳として)就寝できます。
出入り口や窓加工はご要望により作成いたします。
換気口、窓はメッシュ地、裏蓋は巻き上げ式の風窓となります。

災害避難用大型テント 338,000円(税込価格 354,900円)

床張サイズ:600cm×300cm×全高343cm(軒高186cm~222cm)

仕様

- フレーム :支柱 スチール、桁柱アルミ白粉体塗装
- 天幕 :天幕、四方幕、グランドシート(プール状)
ターポリン 防水、防炎加工 本体重量72kg
もしくは、
天幕、四方幕 ポリエステル600D グランドシートのみターポリン
防水、防炎加工 本体重量 68kg
- 付属品 :杭、ロープ、天幕、フレーム収納袋 ※補強パイプはオプションとなります。



※各サイズで作成いたします。

簡易更衣室やトイレに!



収納状態

WT-12

価格:92,400円(税込) (120cm×120cm)

●文字入れ、マーク入れ等も受け賜ります。御用命下さい。



特徴1



特徴2



特徴3

簡易トイレ用や簡易更衣室にも使える多目的クイックテントです。

緊急時、2名でスピーディーに運搬 そして設営が可能です。

このテントはフレーム一体式ですのでネジを締める、接続する労力が必要ありません。
また、部品の紛失もありません。収納個数は一個口、収納サイズもコンパクト設計です。

- 特徴1 天幕は採光を取り入れるためポリエステル白地を採用しております。
また、通気孔には、ポリエステルメッシュを縫製し、雨除けに蓋を縫製しております。
- 特徴2 水抜きをつけた名札入れ
- 特徴3 裾部にも天幕と同様通気孔のメッシュを縫製しております。
- 特徴4 出入り口のファスナーには外側からあけられないようフックを縫製取り付けしております。
- 特徴5 骨組みにはカバンや荷物を掛けられるフックを取り付けることが可能です。(後付となります。)
- 特徴6 オプションとして養生用錆物重り20Kg、砂袋、水袋をご用意できます。
- 特徴7 オプションとして補強パイプ(横桁フレーム)を取り付けることが可能です。

ポータブル ソーラーパワーユニットテント



ポータブルソーラーパネルは、半導体回路、薄型フィルムを搭載し、
光発電技術を駆使した製品です。最薄型わずか1.6mm!

折り畳みが可能で軽量 長駆動時間、無音が求められる現場にて電子機器用電源、バッテリー充電等に使用いただけます。
専用のケーブルやコントローラーを組み合わせてすることによりパソコン、
照明機器及び低電力12V電子機器等にご利用できます。



ポータブルソーラーパネルと
防水、防塵仕様の携帯型太陽光発電システム

小型軽量で頑強な電池格納ボックスとsunliq(ポータブルソーラーパネル)
の組み合わせによりあらゆるシーンに対応できる電源供給メンテナンス
フリーの屋外電源!

使用可能な機器



※消費電力が200W以下の家電製品

※特許申請中

品番	ST6.5W2
公称最大出力	6.5W×2
定格出力	12V
公称最大出力動作電圧	15.6V
公称最大出力動作電流	0.8A
公称開放電圧	15.6V
公称短絡電流	1.0A
公称重量	0.32A

品名	販売価格
ポータブルソーラーパワーユニット(ソーラーパネル6.5W×2枚 蓄電池付き)	OPEN
ポータブルソーラーXP18000携帯型ユニット(ソーラーパネル6.5W×1枚)	OPEN

※ソーラーパネルは6.5W以外に12W、25W、30W、6.2Wをご用意しております。
テントはWT-12や各サイズのテントとセットができます。

簡易宿泊型テント

屋外での簡易宿泊型テントです。
全高が高いロッジ型、身長190cmの方が立っても頭がぶつかりません。

材質

- アウター幕 : ポリエステル600D(防水、防炎加工)
- インナー幕 : ポリエステル
- フレーム : 総アルミ アルマイトクリア加工
- 付属品 : 杭 ロープ 幕体、ハンマー
フレーム各収納袋 タープ用ポール



中構造



規格品番

	間口×奥行×全高/cm	総重量/kg	価格(税込)
GP-1836	180×360×264 収容人数3~4名	60kg	194,250円
GP-1854	180×540×264 収容人数4~5名	78kg	249,900円

※キャスターを付ける場合1柱につき2,000円アップとなります。

多目的フェンス

高さを5段階調節可能!
いろいろな仕切りスペースをつくることができます。
省スペースで保管!オリジナルサイズも作成できます。

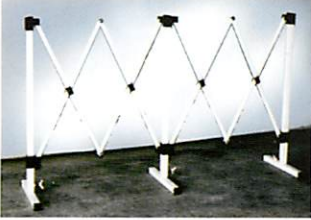

収納状態



(W360cm×H124cm)

規格品番

品番	サイズ(W×H)/cm	価格(税込)	収納サイズ
M-09	90×H124~160	9,450円	25×50×130
M-18	180×H124~160	18,900円	30×50×130
M-36	360×H124~160	29,400円	40×50×130

折り畳み式 アルミ簡易ベッド

アウトレジャー用のベッドよりも更に強固なフレームに改良!
足の補強板厚みを増し、地面が凸凹なところでも脚が変形しないよう
補強プレートを加工しました。
また、身長のある方でもご利用できるようサイズを2種類ご用意しました。



仕様

- 生地 : ポリエステル600D(防水、防炎加工)
- 骨組み:アルミアルマイト加工 32×32×1.5 厚み キャップ ナイロン70% グラスファイバー30%
- 補強板:スチール 32×2.5 厚み 亜鉛メッキ

折畳手順

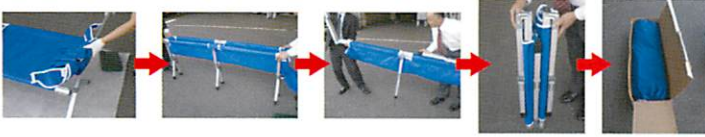

左右のパイプを外します

左右を閉じます

脚を上下に折り曲げます

収納状態

規格表

品番	上段商品サイズ・下段収納サイズ	重量	希望小売価格	耐荷重
KB-1900	幅 630 × 長さ 1900 × 高さ 460 幅 260 × 長さ 180 × 高さ 950	12.2kg	24,150円(税込)	200kg±
KB-2000	幅 700 × 長さ 2000 × 高さ 460 幅 260 × 長さ 180 × 高さ 1000	12.8kg	26,250円(税込)	200kg±

ミスタークイック & クイックミスト

熱中対策品

熱気対策に! 清涼感たっぷり!! 周囲の温度を2~3°C下げます。

真夏の集客場所にクールスポットを作り
涼感を演出します。
防暑・防塵・加湿対策も手軽に設置できます。



総アルミ ミスタークイックテントとポンプ+タンクセット

品番	サイズ	希望小売価格
AM-11	180 × 180	オープン価格
AM-23	240 × 360	オープン価格
AM-33	300 × 300	オープン価格
AM-36	300 × 600	オープン価格

■テントフレーム:アルミ(アルマイト加工)

■幕:ポリエステル(防水加工)

[ポンプユニットの仕様]

- 定格電源電圧…AC100V 周波数…50Hz 60Hz
- 外部用電源 …AC100V 500W
- ※(外部電源は本機では使用しません。他の電気製品をお使いください)
- ポンプ出力…45W
- タンク容量…20リットル ■質量…4kg
- 外形寸法 …W250×H450×D450mm
- 材質 …タンク:ポリエチレン、カバー:シリコンゴム
- セット内容 …ポンプユニット タンク ノズルユニット6個 チューブ10m 結束バンド10個 湯水センサー付き プラグ2個 ソケット1個



持ち運びが簡単な折りたたみハンドル付き。
100Vと水道水があれば、
何処にでもすぐにD.I.Yで設置可能。
湯水センサー付きでタンクが空になる前に
自動噴霧停止します。

ポンプ+タンク COOLKIT-C タイプ
品番 PT20 オープン価格

オプション

へんしん台車



T-22用フレームと重り4ヶ積載例

■規格 全長:1560mm 幅:550mm



あらゆる業界での
商品の搬入・
搬出にかならず
役立ちます。

オープン価格

重り用台車



オープン価格
重り6個迄のせられます。

フレーム用キャスター付 収納袋



大:28,350円(税込)
小:26,250円(税込)

■ オリジナル製品

ご希望のオリジナル製品を日本仕様の品質で製造いたします。

● 製品の一例



Mr.Quick, Fujiテントは下記の工場で製造しております。

製造 上海工場・福岡工場

上海美形姿帐篷制造有限公司

弊社(独資100%)の上海工場は、上海市の西南に位置し、浦東国際空港から1時間30分、上海市中心街から1時間の広大な田園の中に新しく開発された工業団地の中にあります。また、日本国内に福岡支店を新設し、工場を併設致しました。



■ 販売代理店 ()

製造 / 販売 / 施工 / レンタル

株式会社オオハシテント

〒526-0831 滋賀県長浜市宮司町902-1

TEL 0749-62-1130(代) FAX 0749-62-1182

URL <http://www.oohashitent.com> E-mail info@oohashitent.com

製造発売元

SAITAMA TSUSHO. CORPORATION



URL <http://www.mr-quick-tent.com>

URL <http://www.mr-quick-bousai.com>

※商品の仕様・価格などについては、予告なしに変更する場合がございます。

Be120201